

Planta de Localização/Cadastral		01 / 07
Localiz.: Agrovila 16	Proprietário: Prefeitura Municipal de Carinhanha	
Município: Carinhanha	Estado (UF): Bahia	
Data: 06/12/2021	Escala: 1:1000	
Área e Perímetro:		COM 44/2021
Área:	Perímetro (m):	
LEGENDA		
MARCO ANTONIO COSTA DE SOUZA <small>Arquiteto de Formação Especializada em Desenho Arquitetônico</small> <small>CREA BA 02/04247-7</small> <small>Endereço: Rua Manoel de Sá, 100 - Centro - Carinhanha - BA</small> <small>Telefone: (75) 3333-1111</small> <small>E-mail: marco@marcoantoniocosta.com.br</small> <small>Registro de Arquiteto: 2003.000.0004</small>		PROPRIETÁRIO <small>Rep. Lic: Marco Antônio Costa de Souza</small> <small>Engenheiro Civil - CREA BA 11.756</small>



Zona Rural

RUA E

RUA D

Rua F

RUA H

RUA G

RUA C

Trecho Pavimentado

RUA B

Trecho Pavimentado

Trecho Pavimentado

Trecho Pavimentado

RUA A

Trecho Pavimentado

RUA H

PÇA. DO MERCADO

CURVAS DE NÍVEL		02 / 07				
Localização:	Agrovia 16					
Proprietário:	Prefeitura Municipal de Carinhanha					
Município:	Carinhanha					
Estado (UF):	Bahia					
Data:	06/12/2021					
Escala:	1:1000					
Área e Perímetros:	<table border="1"> <tr> <td>Área:</td> <td>CONDIÇÕES</td> </tr> <tr> <td>Perímetro (m):</td> <td></td> </tr> </table>		Área:	CONDIÇÕES	Perímetro (m):	
Área:	CONDIÇÕES					
Perímetro (m):						
<table border="1"> <tr> <td> <p>PROPRIETÁRIO</p> <p>MARCO ANTONIO COSTA DE SOUZA</p> </td> <td> <p>Engenheiro Civil / CREA BA 11.766</p> </td> </tr> </table>			<p>PROPRIETÁRIO</p> <p>MARCO ANTONIO COSTA DE SOUZA</p>	<p>Engenheiro Civil / CREA BA 11.766</p>		
<p>PROPRIETÁRIO</p> <p>MARCO ANTONIO COSTA DE SOUZA</p>	<p>Engenheiro Civil / CREA BA 11.766</p>					

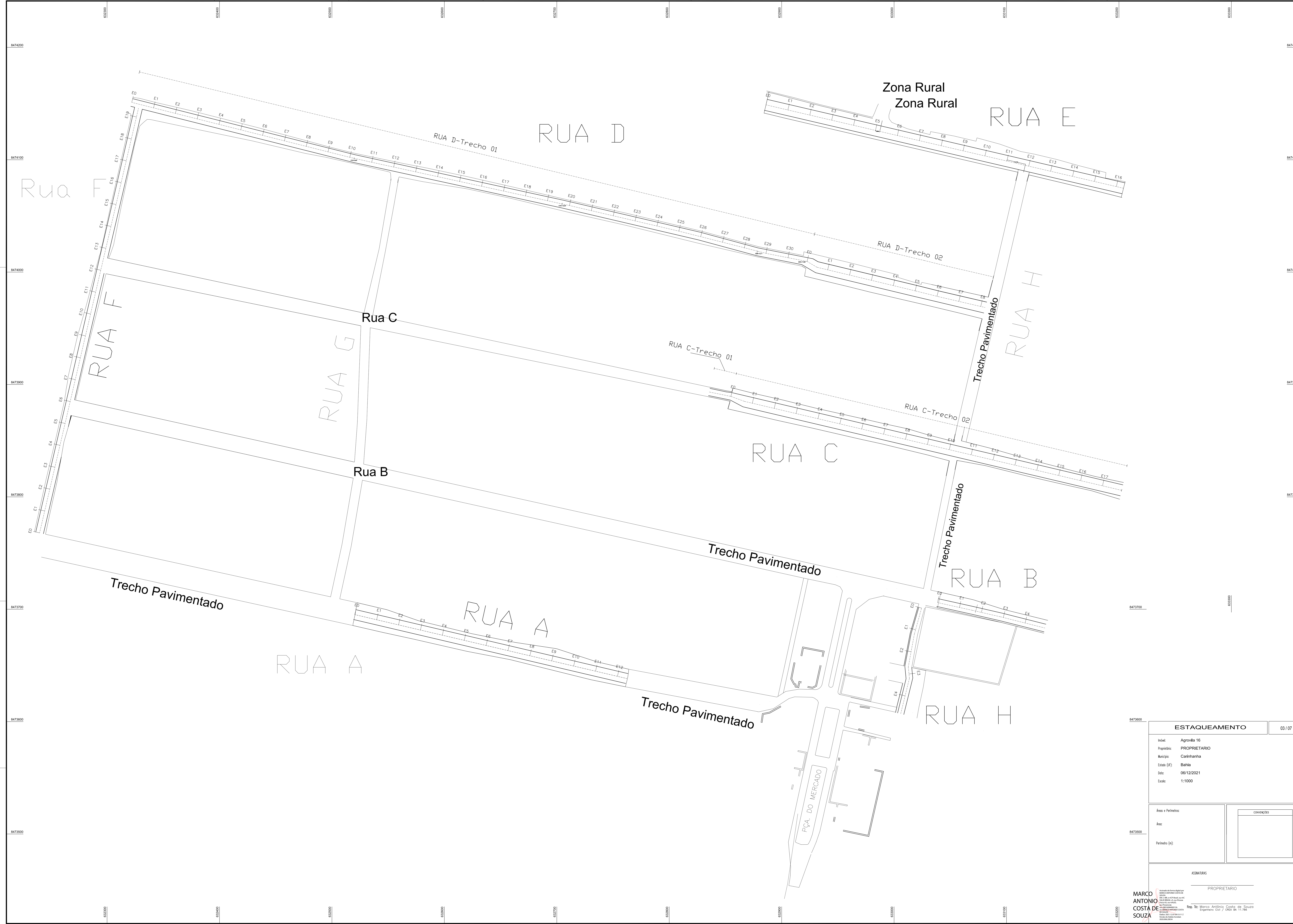

ESTAQUEAMENTO		03 / 07				
Inível:	Agrovila 16					
Proprietário:	PROPRIETARIO					
Multiplicar:	Carinhonha					
Estado (UF):	Bahia					
Data:	06/12/2021					
Escala:	1:1000					
Área e Perímetros:	<table border="1"> <tr> <td>Área:</td> <td></td> </tr> <tr> <td>Perímetro (m):</td> <td></td> </tr> </table>		Área:		Perímetro (m):	
Área:						
Perímetro (m):						
<table border="1"> <tr> <td colspan="2">COMENTÁRIOS</td> </tr> <tr> <td colspan="2"> <p>PROPRIETARIO</p> </td> </tr> </table>			COMENTÁRIOS		<p>PROPRIETARIO</p>	
COMENTÁRIOS						
<p>PROPRIETARIO</p>						
<p>MARCO ANTONIO COSTA DE SOUZA</p> <p>Proj. Eng. Civil - CREA BA 11.766</p>						

RUA A

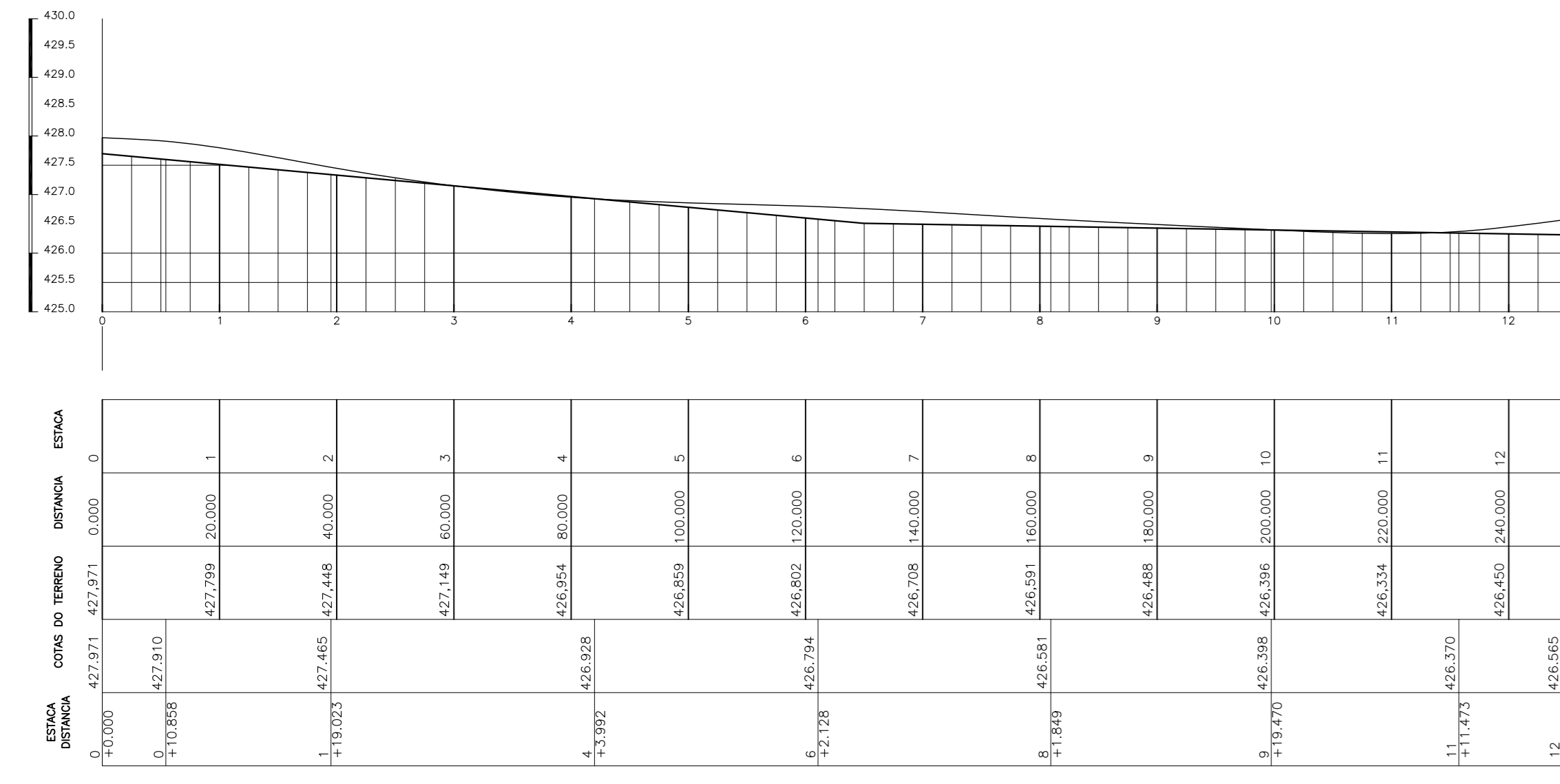

RUA B

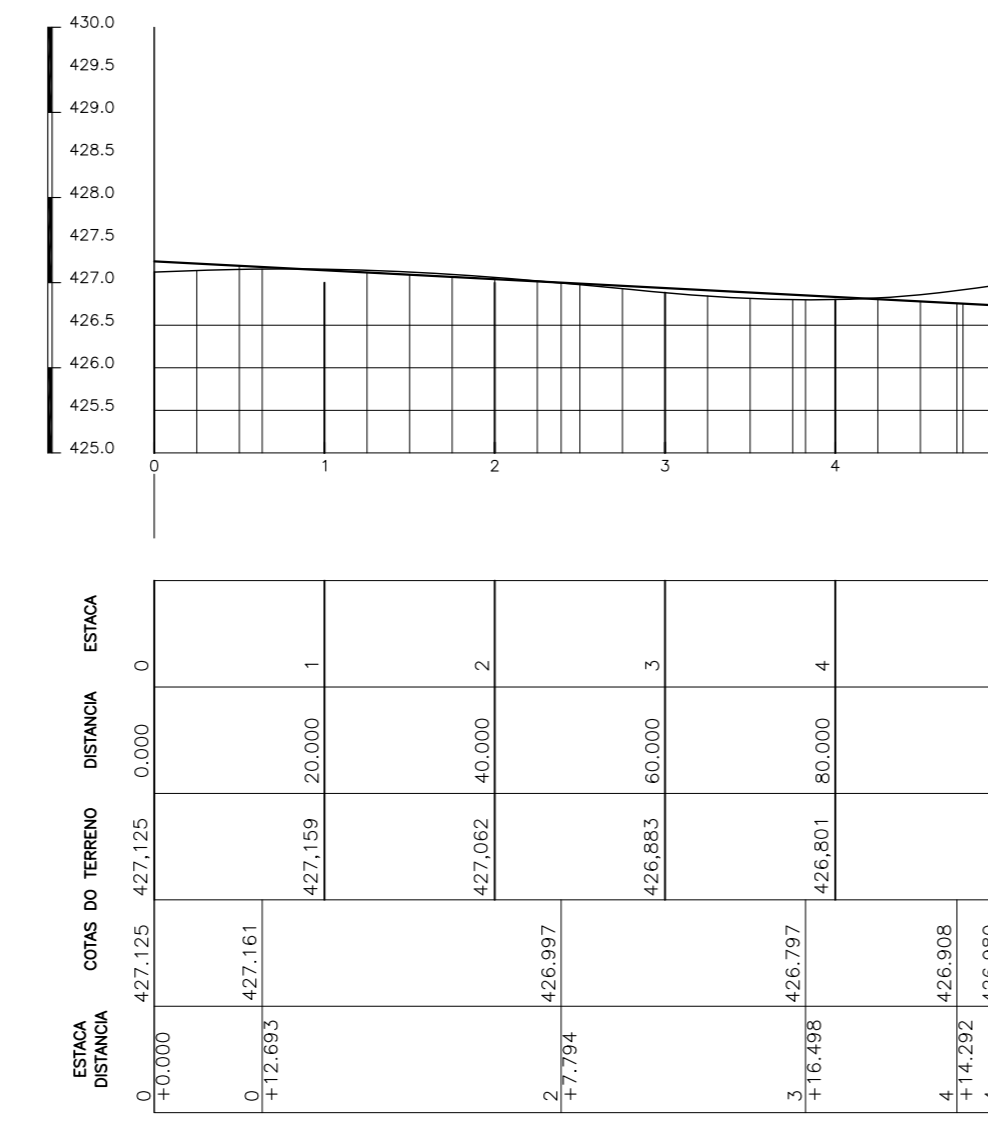

Rua C-Trecho 01

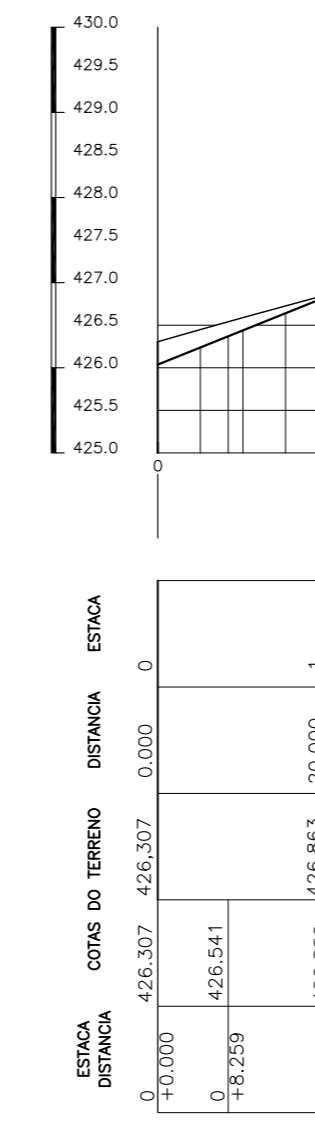

RUA C-Trecho 02



RUA D-Techo 01

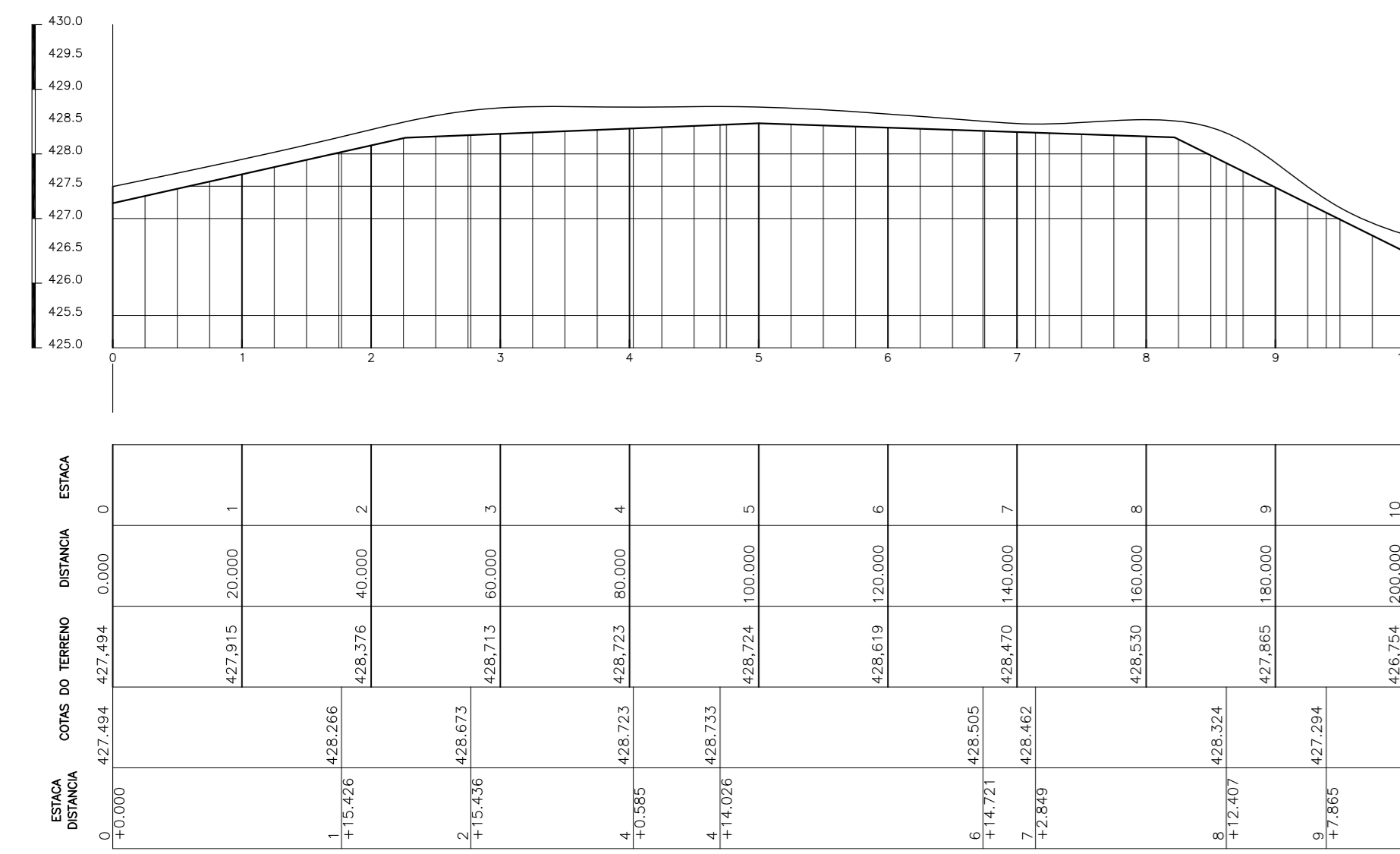

RUA G

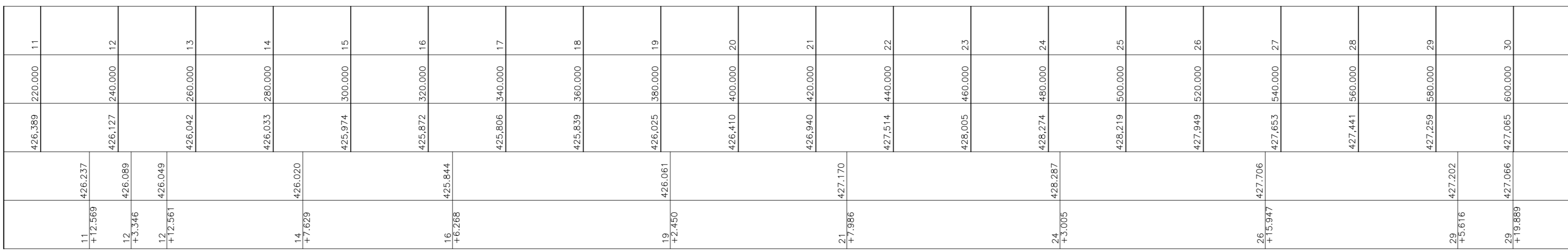

RUA D-Techo 02

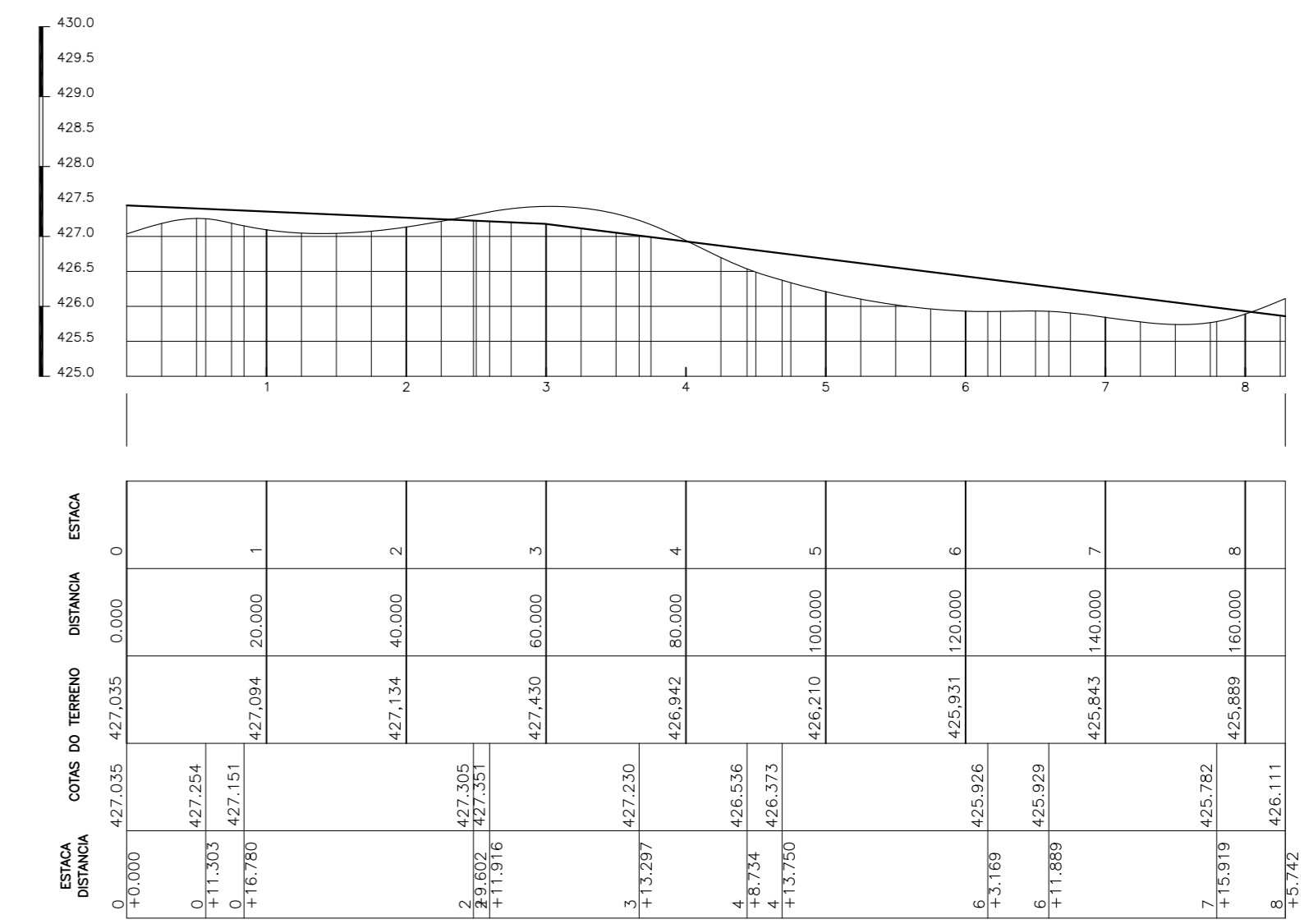

RUA E

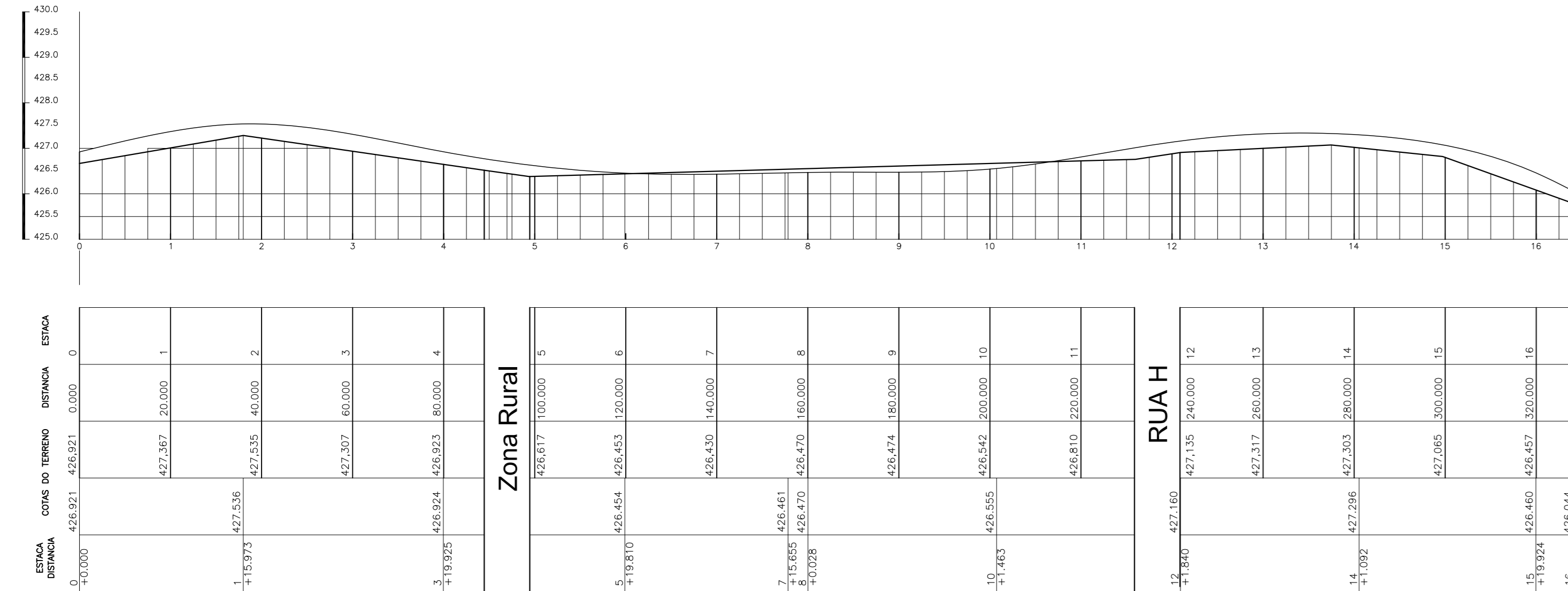

RUA F

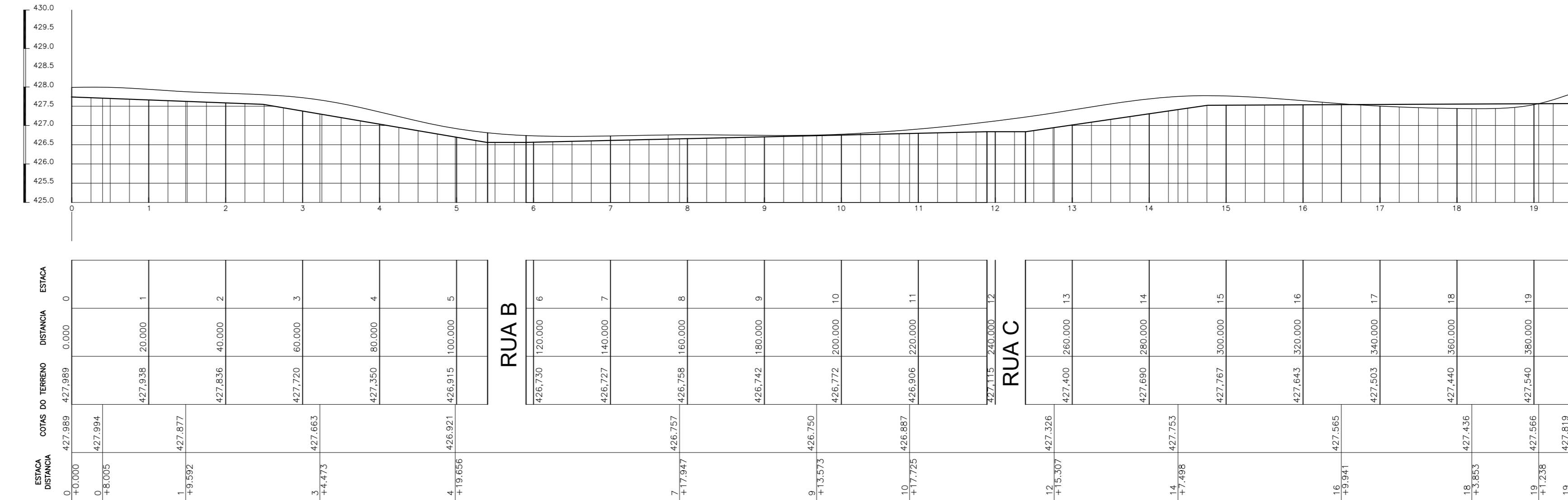

RUA H

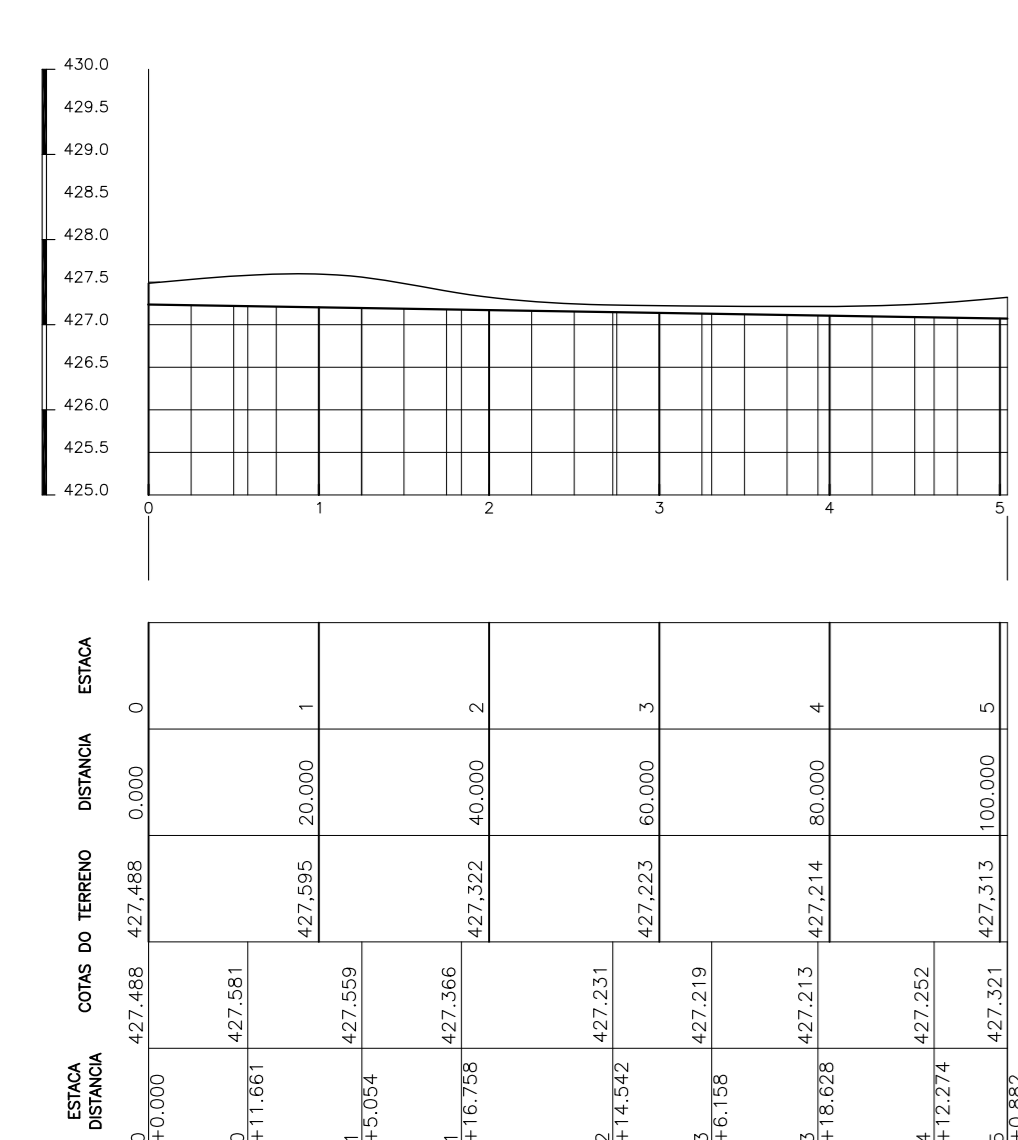

Perfil Longitudinal+Greide da Base		04 / 07
Imóvel:	Agrovila 16	
Proprietária:	PROPRIETARIO	
Município:	Carinhanha	
Estado (UF):	Bahia	
Data:	06/12/2021	
Escala:	1:1000	

Áreas e Perímetros:	
Área:	
Perímetro (m):	

ASSINATURAS	
PROPRIETARIO	
Respo. Téc: Marco Antônio Costa de Souza	
Engenheiro Civil / CREA BA 11.786	

MARCO ANTONIO COSTA DE SOUZA
 Assinado de forma digital por MARCO ANTONIO COSTA DE SOUZA. CN=CPF=04018488040, OU=CREA, OU=BAHIA, OU=BRASIL, OU=PROFESSOR, OU=CONDOMINIO, OU=ANTONIO COSTA DE SOUZA, OU=100113278913882, OU=Versão do Adobe Acrobat, 2020.09.29.09:54

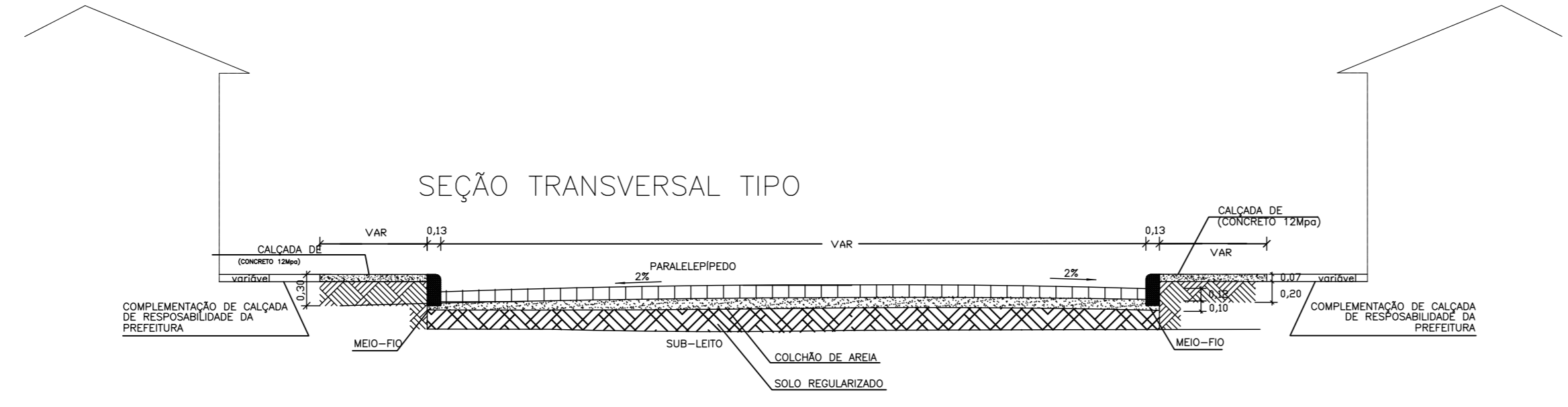
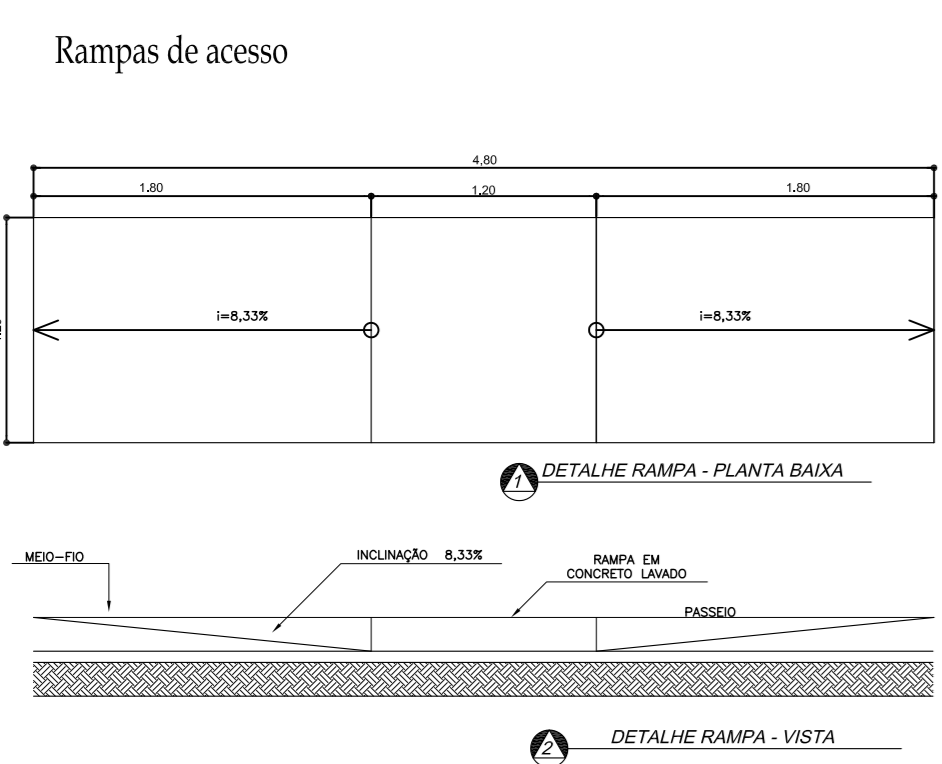
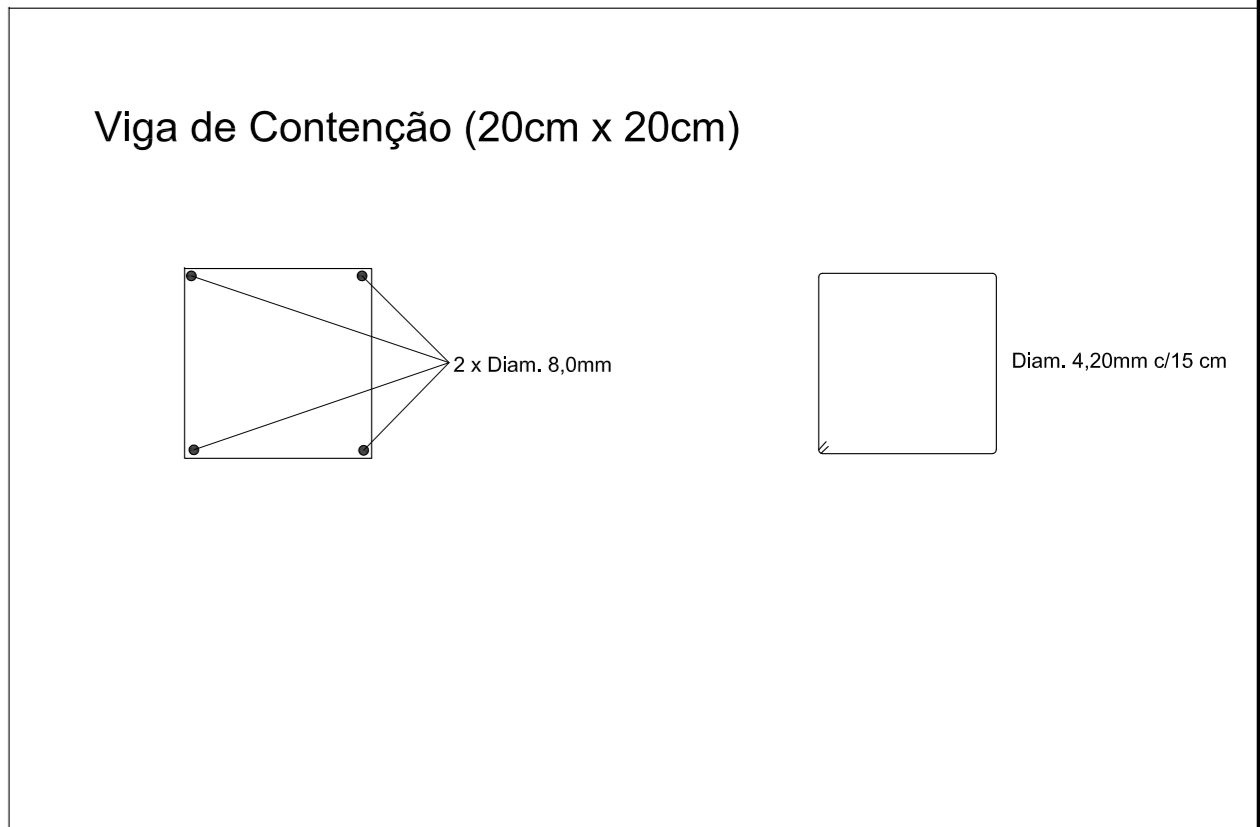
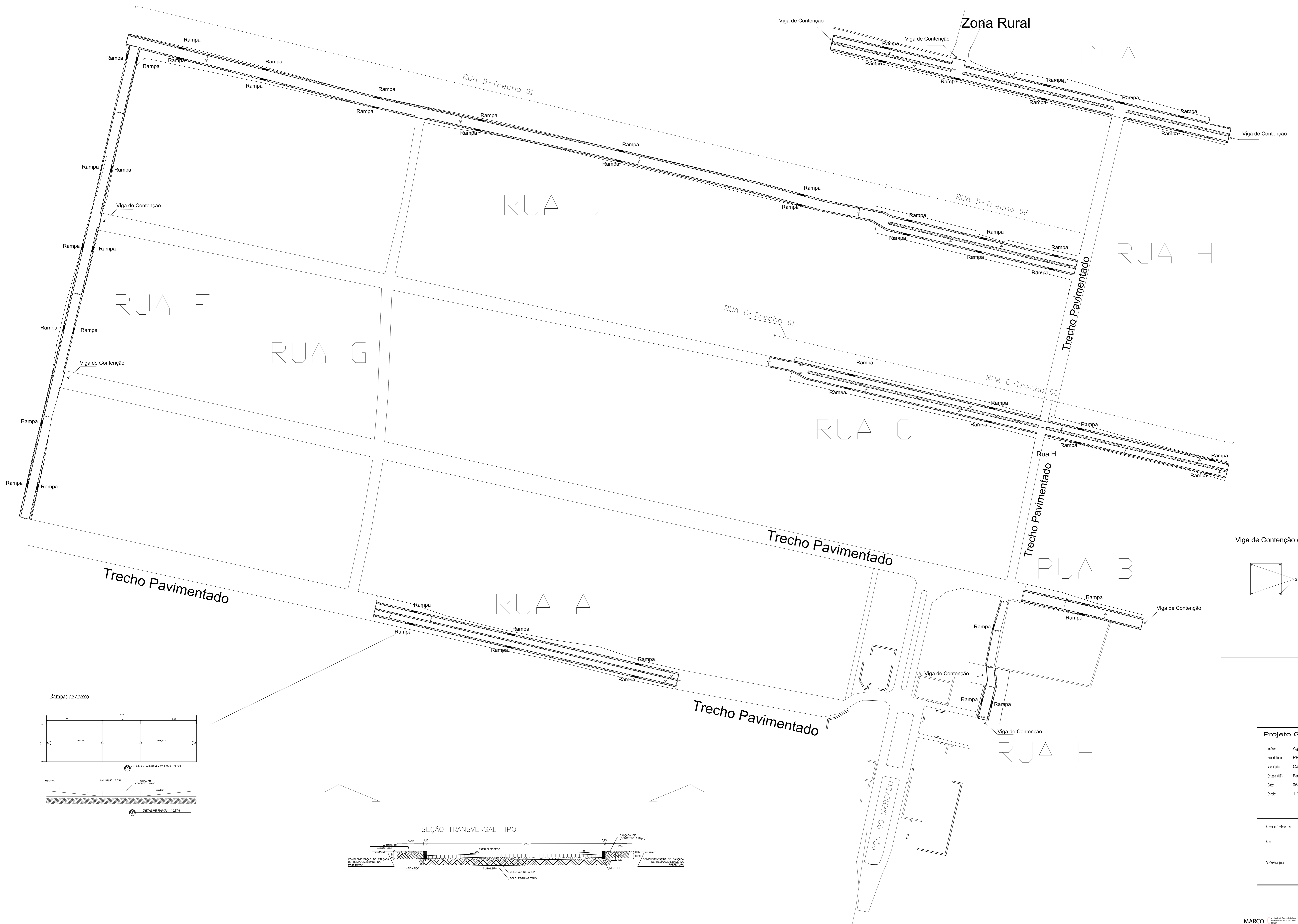

Projeto Geométrico / Detalhes		05 / 07
Inível:	Agrovila 16	
Proprietário:	PROPRIETARIO	
Município:	Carinhanha	
Estado (UF):	Bahia	
Data:	06/12/2021	
Escala:	1:1000	
Área e Perímetros:		
Área:		
Perímetro (m):		
ESMATERIAS		
	PROPRIETARIO	
MARCO ANTONIO COSTA DE SOUZA	Engenheiro Civil / CREA BA-11.766	

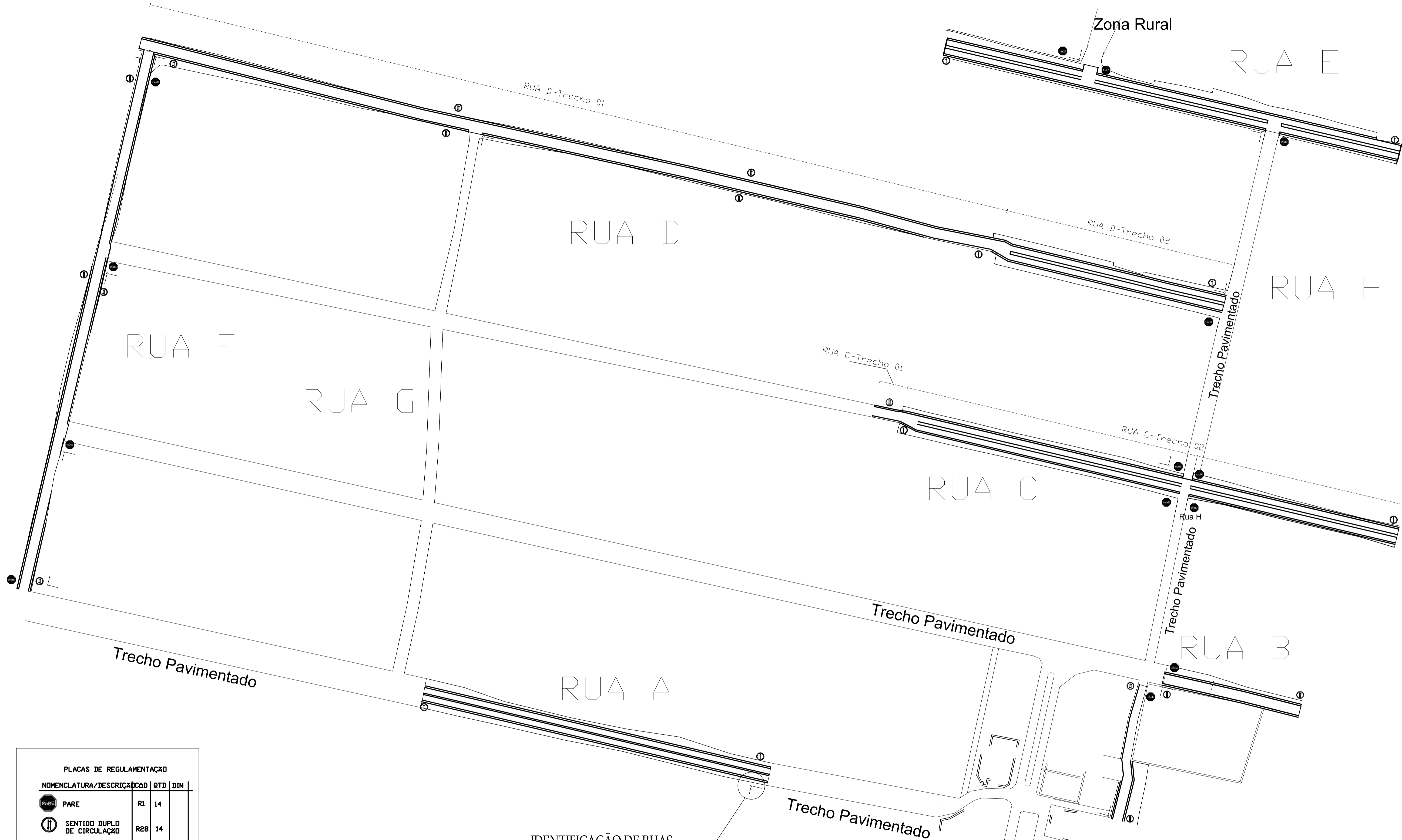

PLACAS DE REGULAMENTAÇÃO

NOMENCLATURA/DESCRIÇÃO	COD	QTD	DIM
PARE	R1	14	
SENTIDO DUPLD DE CIRCULAÇÃO	R28	14	
SENTIDO Único		8	
IDENTIFICAÇÃO DE RUAS		12	

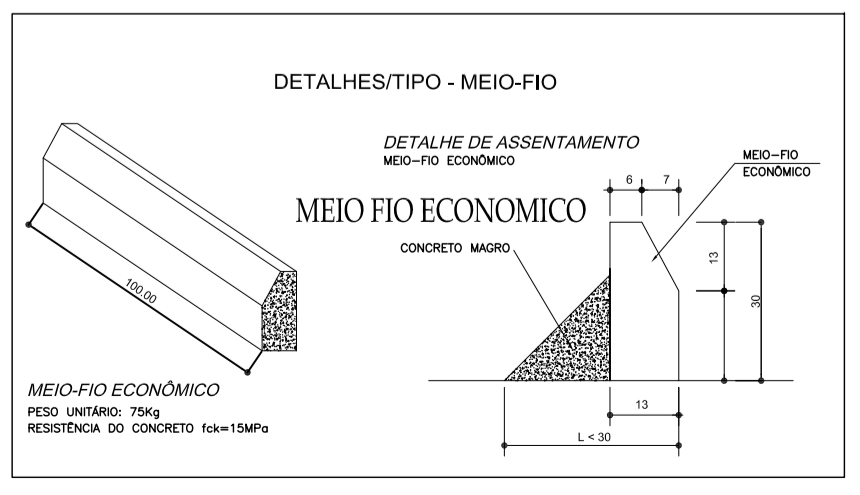
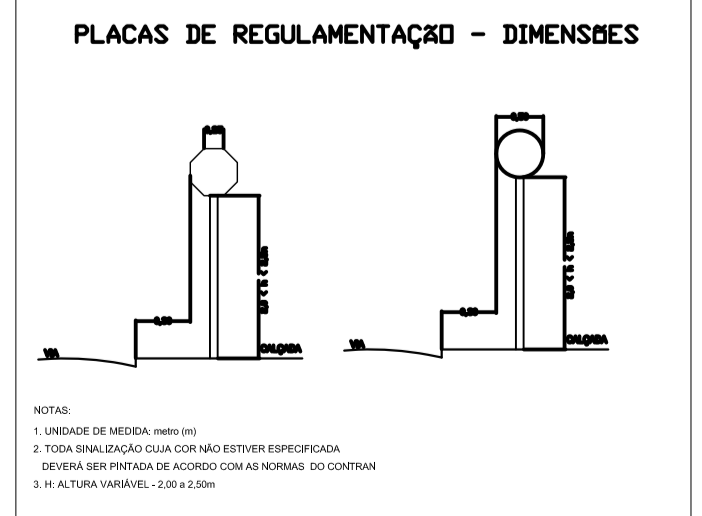

IDENTIFICAÇÃO DE RUAS

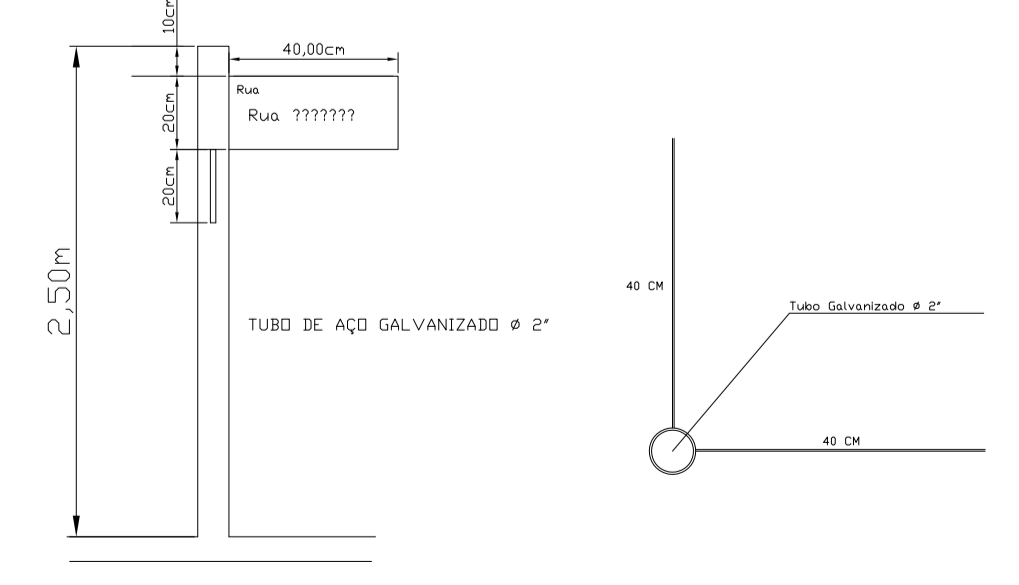

Projeto de Sinalização / Detalhes		06 / 07
Insul:	Agricultura 16	
Proprietário:	PROPRIETARIO	
Município:	Carinhanha	
Estado (UF):	Bahia	
Data:	06/12/2021	
Escala:	1:1000	
Assinatura:	 PROPRIETARIO	
Assinado de forma digital por ANTONIO COSTA DE SOUZA	Reg. No: Marco Antônio Costa de Souza Engenharia Civil / CREA BA 11.948 17312502	



Projeto de Drenagem		07 / 07
Inível:	Agrovila 16	
Propriedade:	PROPRIETARIO	
Município:	Catimhanha	
Estado (UF):	Bahia	
Data:	06/12/2021	
Escala:	1:1000	
Área e Perímetros:		
Área:		
Perímetro (m):		
COMENÇOS		

MARCO ANTONIO COSTA DE SOUZA

Assinado de forma digital por MARCO ANTONIO COSTA DE SOUZA em 06/12/2021 às 14:07:36
URL: https://registrar.br/registro/assinatura-digital/verificacao-assinatura/18210004500154
CPF: 18210004500154
CNPJ: 18210004500154
E-mail: marcosouza@registro.br

Proj: Tre Marco Antonio Costa de Souza
Engenheiro Civil / CREA BA-11-766